



TOPRAK İŞLEME MAKİNALARI

DERİN ÇİZEL

- Güçlü, sağlam ve dayanıklı gövde yapısı
- Uzun ömürlü bıçaklar
- Hidrolik olarak yüksekliği ayarlanabilir ağır tip iki sıralı dişli merdane
- Toprak altında kalan köklerin ve anızların parçalanmasını sağlayan yan bıçaklar
- Yaygın ve tecrübeli servis ağı
- Yedek parça bulunurluğu
- 2 yıl garanti



Hisarlar Tarım Makineleri

Erkunt Traktör Sanayii A.Ş.
Organize Sanayi Bölgesi Batı Hun Cad. No:2
06935 Sincan Ankara/TÜRKİYE

hisarlartarimmakineleri.com.tr
hisarlaryedekparca.com.tr



0312 267 50 00



Derin Çizel

- Derin Çizel modellerinde kullanılan hidrolik silindir sayesinde iş derinliği sürüş esnasında da kolaylıkla ayarlanabilir. (Sadece DC04 modeli için)
- Toprak koşullarına bağlı olarak iş genişliği değiştirilebilir (sadece DC03 modeli için)



Güçlü sağlam bıçak yapısına sahip merdane sayesinde çizel ayaklarının kabarttığı iri toprak kesekleri parçalanır.



Bor alaşımlı, alından kolay bağlantılı ve iki yönlü olarak kullanılabilen uç demirleri ile uzun ömürlü kullanım

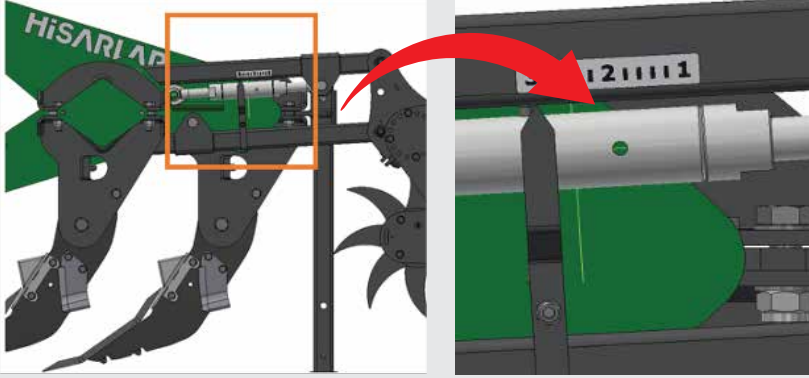

Derinlik göstergesi ile istenilen derinlikte sürüm imkanı

TEKNİK ÖZELLİKLER						
MODEL	İŞ GENİŞLİĞİ (CM)	BATMA DERİNLİĞİ (CM)	GÜÇ GEREKSİNİMİ (HP)	AĞIRLIK (KG)	AYAK SAYISI (ADET)	MAKİNE BOYUTLARI (ENxBOYxYÜKSEKLİK) (CM)
DC03 – 3 AYAKLI DERİN ÇİZEL	Ayarlanabilir Min: 160 Max: 228	Max: 45	Max:60 HP (CAT1) Min: 60 HP (CAT 2)	750	3	215x195x120
DC04 – 4 AYAKLI DERİN ÇİZEL	215	Max: 45	Max: 100 HP (CAT 2)	1100	4	240x220x150

*Hisarlar Tarım Makineleri, önceden haber vermeksizin ve daha önce satılmış makinalarda değişiklik yapmadan, makinalarda değişiklik yapma hakkını saklı tutmaktadır.

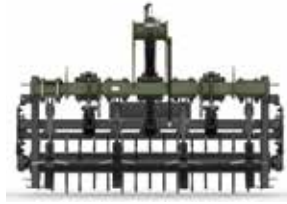

Derin çizel modellerinde çizel ayakları çift emniyet civatalı olarak tasarlanmış olup, toprakta kalan kök ve anızları parçalayarak toprağı organik madde açısından zenginleştirmeye yardımcı olan güçlü yan bıçaklar ile donatılmıştır.

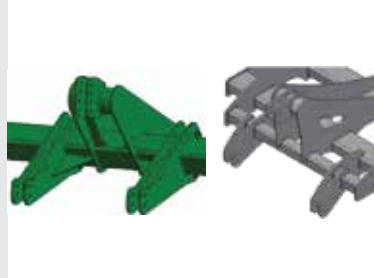

Üç ayaklı modelde 8, dört ayaklı modelde 6 farklı bağlantı alternatifi ile farklı traktör ve lastik seçenekleri için doğru bağlantı imkanı sunulmaktadır.



Merdane yatakları ağır koşullarda çalışmak ve azami rulman ömrünün elde edilebilmesi için çift dudaklı keçeler ile donatılmıştır. Agresif yapıda tasarlanmış ikili merdane sistemi, patlatma ayaklarının çıkardığı iri kesekleri küçük parçalara ayırmak için kullanılmaktadır.